

Plasma Torch Height Controller NX22-AP

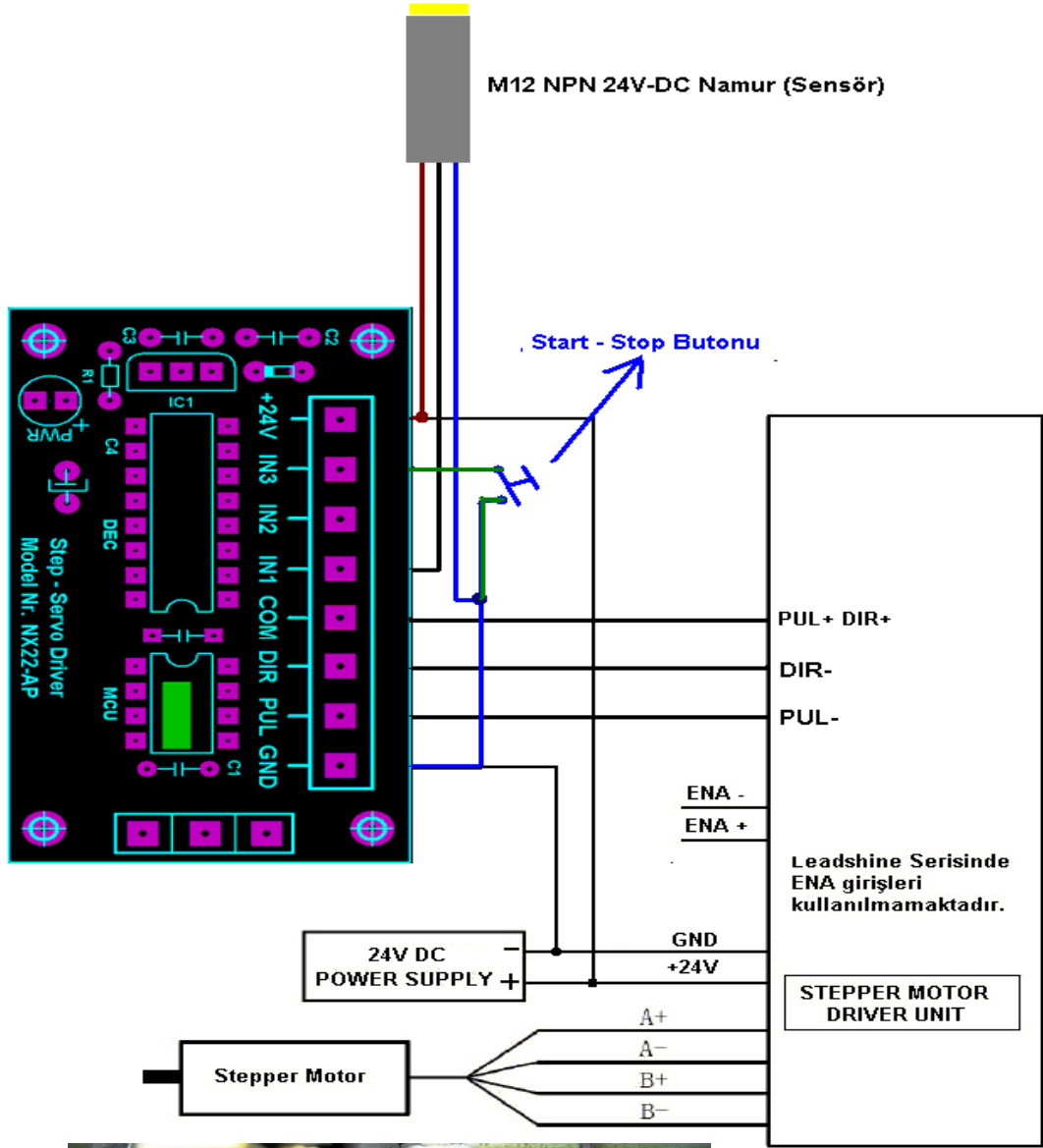

<<== Örnek Uygulama Bağlantı Diyagramı.

Kullanım Kılavuzu: Start Butonuna basıldığında Z Eksenine kesilecek metal nesneyi görünceye dek aşağıya inecek ve kesilecek metali görünce mesafesini korumaya devam edecektir. Kesilecek yüzeyde alçalma veya yükselme olması durumunda Torç Kafası önüne (5cm. Uzağa) takılmış olan sensör kesilecek metal ile seviyesini korumak için Z Eksenine motorunu sağa-sola çevirerek kesim yükseklik konumunu korumaya devam edecektir.

Kesim İşleminin tamamlanmasına müteakiben Kullanıcı Start-Stop Butonunu basılı tutarak Z Eksenine bağlı torç buton basılı tutulduğu sürece yukarı kaldırarak, kesilmiş olan malzemeyi tezgahın güvenli bir şekilde alabilir.

Her kesim başlangıcı öncesinde Start-Stop Butonu ile Seviye kontrolü açılıp - kapatılabilmektedir.

NOT! Devre üzerinde yer alan Potansiyometre ile sensör çıkışının tepki yanıt süreleri arttırılabilir veya azaltılabilir.